

MOTOR MARINO

MINI-55

4 cilindros en línea 50 CV (36,8 kW) 3000 RPM

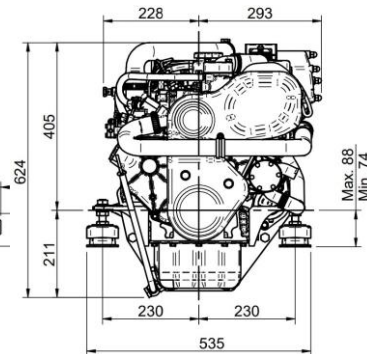
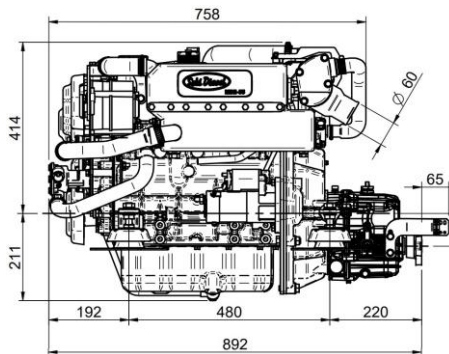

Motor MINI-55 v6 Inv.TMC-60 2,00:1

Características generales

Fabricante motor base	Mitsubishi
Tipo	Diésel, 4 tiempos
Nº de cilindros	4, en línea
Sistema de admisión	Turboalimentado
Diámetro x Carrera	78 mm x 92 mm (3,07 in x 3,62 in)
Cilindrada total	1758 cc
Relación de compresión	22:1
Potencia intermitente (ISO3046/1)	50 CV (36,8 kW)
Potencia continua	45 CV (33,1 kW)
RPM	3000
Sistema de inyección	Mecánica e indirecta
Motor de arranque	12 V (1,7 kW)
Alternador	120 A (12 V)
Máximo ángulo en funcionamiento	15°
Sentido de rotación (visto del lado del volante)	Antihorario
Sistema de refrigeración	Intercambiador de calor por agua marina y circuito cerrado de liquido refrigerante
Peso en seco sin inversor	184 Kg (405,6 lb)
Diámetro int. manguera de agua salada	26 mm (1,02 in)
Diámetro int. manguera aspiración gasoil	8 mm (0,31 in)
Diámetro int. manguera retorno gasoil	5 mm (0,2 in)
Diámetro int. manguera de escape	60 mm (2,36 in)
Certificaciones	-
Cumplimiento de emisiones	EU: RCD II (DIR. 2013/53/EU)

Curvas de rendimiento

Par en el cigüeñal

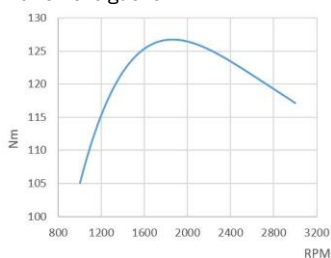

Potencia. Según ISO 3046/1

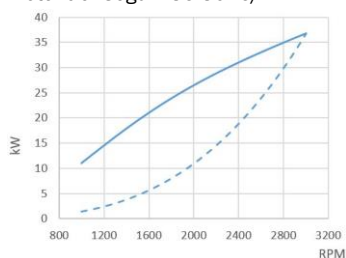

Consumo combustible

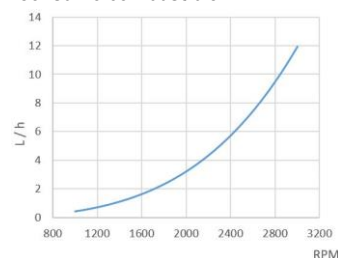

1 kW \cong 1,36 CV 1 kW \cong 1,36 HP (metric) 1 kW \cong 1,36 CH

Potencia Motor

Potencia Propulsor

Panel



Panel SVT 20 Standard

Tacómetro con cuenta horas
Indicador temperatura del refrigerante
Testigo precalentamiento
Alarma batería
Alarma de alta temperatura del refrigerante
Alarma de baja presión de aceite
Llave de 5 posiciones
Dimensiones: 205 x 155 mm



Panel SVT 30 Opcional

Tacómetro con cuenta horas
Indicador temperatura del refrigerante
Testigo precalentamiento
Alarma batería
Alarma de alta temperatura del refrigerante
Alarma de baja presión de aceite
Llave de 5 posiciones
Indicador presión de aceite
Indicador de voltaje

Accesorios

Equipamiento de serie

Panel de instrumentos SVT 20
Alargo de cableado eléctrico de 3 mtr.
Silentblocks
Bomba de extracción de aceite
Manual del propietario y despiece

Equipamiento opcional y kits

Cuadro SVT 30
Instalación doble cuadro de instrumentos
Doble alternador
Sistema eléctrico libre masa
Sistema de escape seco
Refrigeración por quilla
Eje o polea toma de fuerza
Toma de calentador
Grupo propulsor: hélice, eje, bocina
Filtros de agua y gasoil
Mangueras de agua, escape y gasoil

Inversores

Modelo	Tipo	Ángulo de salida	Reducciones (recreo)	Reducciones(trabajo)	Peso motor con inversor
SP 60	Mecánico	0°	2.15:1	-	230 Kg (507 Lbs)
TM-345	Hidráulico	0°	1.54:1-2.00:1-2.47:1	1.54:1-2.00:1-2.47:1	212 Kg (467 Lbs)
TM-345A	Hidráulico	8°	2.00:1-2.47:1	2.00:1-2.47:1	212 Kg (467 Lbs)
TM-93	Hidráulico	0°	2.09:1-2.40:1-2.77:1	2.09:1-2.40:1-2.77:1	241 Kg (531 Lbs)
TMC-260	Mecánico	0°	2.00:1-2.47:1	2.00:1-2.47:1	205 Kg (452 Lbs)
TMC-60A	Mecánico	7°	2.00:1-2.45:1	-	201 Kg (443 Lbs)
TMC-60P	Mecánico	0°	1.55:1-2.00:1-2.45:1	1.55:1	201 Kg (443 Lbs)
TTMC35P	Mecánico	0°	1.96:1	-	199 Kg (439 Lbs)
ZF 15 MIV	Mecánico	15°	2.13:1	-	207 Kg (456 Lbs)

Distribuidor autorizado



REFERENCIA DE FICHA TÉCNICA: FA1212ES000001

www.solediesel.com
info@solediesel.com

Planos detallados, folletos y manuales están disponibles en la web solediesel.com. Todos los derechos reservados. Las especificaciones técnicas y la presentación están sujetas a variaciones y cambios sin previo aviso. Información no contractual.

